

### 機能性を追求した 最上位モデル

DE500スプレッターはシンプル構造でハイパワーな 丸型・四角型ロールベール 給餌 対応機です。故障の原因ともなり得る 電気式システムを排除した 100%「機械式 システム」を採用しています。「スイッチシステム」で 通常給餌、スプレッター の切り替えが操縦席内で完結します。

敷料スプレッター15メートル



**上下プレート**  
上下プレートはボックス内のベール・飼料を保持し、敷料散布(スプレッド)の際に丸・四角型ベールを最適な方向に向けるのに機能しています。

**丸ベール・四角ベール**

**電気システム排除**

**スイッチシステム**  
新型スイッチシステムは機械を地面に置くことでローターを自動的に上下させることが出来ます(作業モード切替)

**角度調整機能**  
手で調整可能な機械式ディフレクターにより給餌角度を調整可能です。

**埃発生を抑える**

**ローター**  
ローター機能で様々な丸型・四角型ベールを敷料散布(スプレッド)します

**3方向アンロール給餌**

**ワンタッチ接続**  
ベールスパイクと本体間の接続は100%自動で、作業による手動接続を必要としません





### 埃の発生を抑える

DE500 には刃を装備した円型マルチローターが装備されています。従来のタービンスプレッターとは異なり、撚りを破壊せずワラの品質を維持し埃の発生を抑制します。

### 給餌コンベア

堅牢なチェーンはあらゆるタイプの丸型ペールを簡単に広げ給餌します。コンベアの両方向回転機能で変形、湿気を含んだ干し草等までほどこします。

### スイッチシステム

電氣的機能故障を回避する為にワルゼー社はシステムスイッチに3方向自動油圧バルブを開発し標準装備としました。このシステムによりユーザーはローターの位置を変更しスプレッター機能と給餌機能を交互に簡単に切り替える事が出来るようになりました。

## 仕様

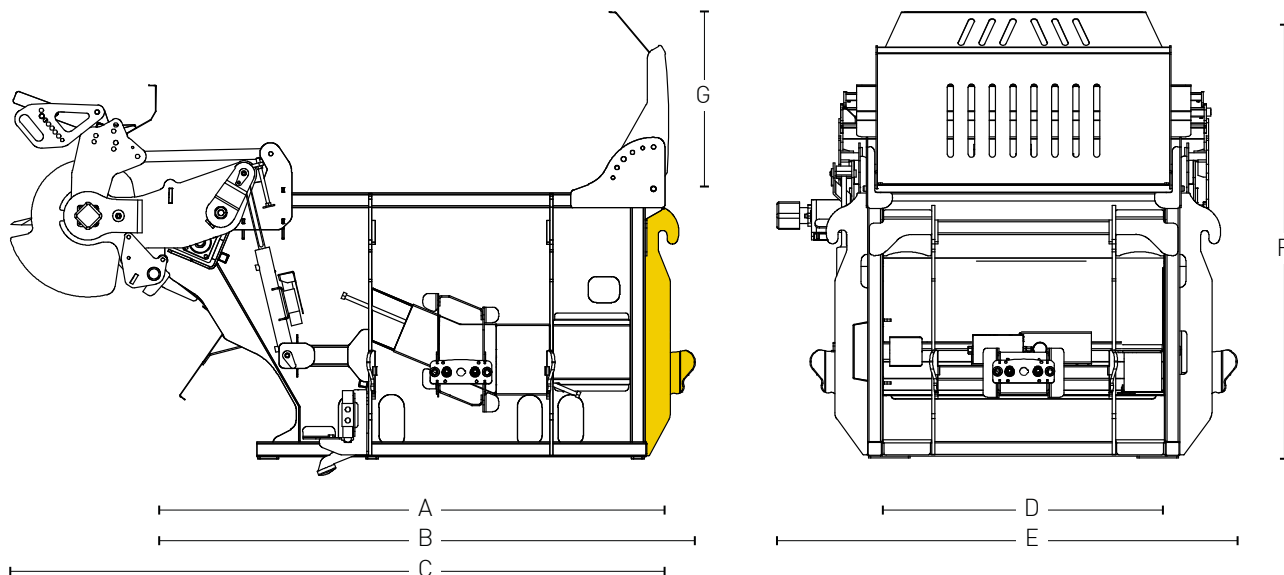

### 寸法

A	2400 mm	丸ペール(給餌 + 敷料スプレッター)-最大径 170 - 200 cm
B	2640 mm	四角ペール(敷料スプレッター)-最大.120/120,長さ.250 cm
C	3400 mm	干し草とワラ 通常給餌時の対応ペールサイズは170cmまで
D	1340 mm	最大 1500 kg スプレッター時のペールサイズは200cmまで
E	2200 mm	
F	2400 mm	
G	940 mm	

### 重量

DE500	1600 kg
前面給餌オプション時	100 kg

適合車両：  
ホイールローダー  
テレスコピックローダー等  
営業担当までお問い合わせ下さい



### 前方給餌(オプション)

3番目の接続面を機体に追加出来ます。このオプションを使用すると、通常の左右側面に加えて、正面から給餌及び敷料スプレッターする事が出来ます。

必要 油圧/流量：  
最低流量：85 L/分  
最大油圧：200 パール

## 製品ラインアップ

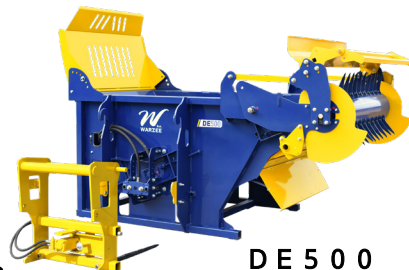

# 株式会社 盛久鐵工

お問い合わせは 株式会社 盛久鐵工  
〒082-0004 北海道河西郡芽室町東芽室北1線8番地32  
TEL: 0155-62-4877 FAX:0155-62-2619  
営業担当まで

